



TIGER 6s

猛虎



ROPA



创新优势

- 以实践为导向，面向未来
- 完美无损的收获
- 3.00米作业宽度，无破损收获
- 运行可靠 - 结构坚固
- 持久保值
- 专利认证的车架设计 - 更好的土壤保护和设备安全保障
- 斜坡平衡和更舒适的驾驶体验
- 宽敞舒适的驾驶室，配备两个 12.1 英寸的 R-Touch 触摸屏
- 大容量储料仓 - 更高的作业效率
- 更低的燃油消耗
- 更少的设备磨损

- 4 顶级配置的驾驶员座椅
- 6 终端与操作
- 8 R-Connect 在线门户网站
- 10 R-Trim 打叶器高度自动调节和 R-Contour 单行仿形
- 12 强劲的 LED 照明
- 14 配有斜坡平衡功能的液压行走系统
- 15 液压行走系统 R-Soil Protect
- 18 打叶器
- 20 RR 型割台
- 21 RR 型割台的保养位置
- 22 猛虎 6S XL
- 24 清洁
- 26 卸料
- 28 柴油发动机
- 30 技术参数





顶级配置的驾驶员座椅

操作更简便和舒适，有两个R-Touch触摸屏的全景驾驶室

与以前的机型相比，猛虎 6S 具有两个 12.1 英寸操作终端，其像素密度更高，因此分辨率更加清晰。采用交互式的终端进行操作，更加直观，可以方便的和平板电脑和智能手机相连接。

除操作机器外，还可以在左侧A柱上的 R-Touch 触摸屏同时显示两个单独的视频。猛虎 6S 标配数码摄像头。数码相机拍的视频质量有明显的提高 - 为了对应更大量的图像数据，机器中集成了一个附加的以太网网络。在倒车或清空储料仓期间，摄像头拍摄的视频会自动显示在左侧 R-Touch 屏幕上。左侧扶手上符合人体工程学的新的操作件，使操作卸料带和清空储料仓变得更加舒适。右侧的多功能操纵杆上有五个功能键可以自由设置，例如主雨刷的操作。

在公路行驶过程中，新的“智能转向控制总开关”可以实现前腰和前轴转向以及后轮直行的自动同步。



终端与操作

猛虎 6S 配备两个 12.1 英寸操作面板，像素密度更高，图像更加清晰。

现代平面化的设计，通过交互式按键和色彩鲜明的终端，机器更便于操作，数据更直观，与平板电脑和智能手机的逻辑相符。屏幕的对比度做了专门的设置，提高了屏幕的可读性和使用性能。

R-Select和R-Direct这两个旋钮，可以替代触摸屏，全方位操控猛虎 6S。



灯光菜单



高分辨率视频画面

在左侧A柱的终端上可以通过视频补充显示卸料带位置和储料仓的状态。

在倒车或储料仓清空时，相应的视频会自动在左侧终端中显示。

猛虎 6S 标配高分辨率的数码相机，提供更好的画面品质 - 为应对更大量的数据，机器中集成了一个附加的以太网。可通过选配的附加摄像头，对监控系统进行扩展。

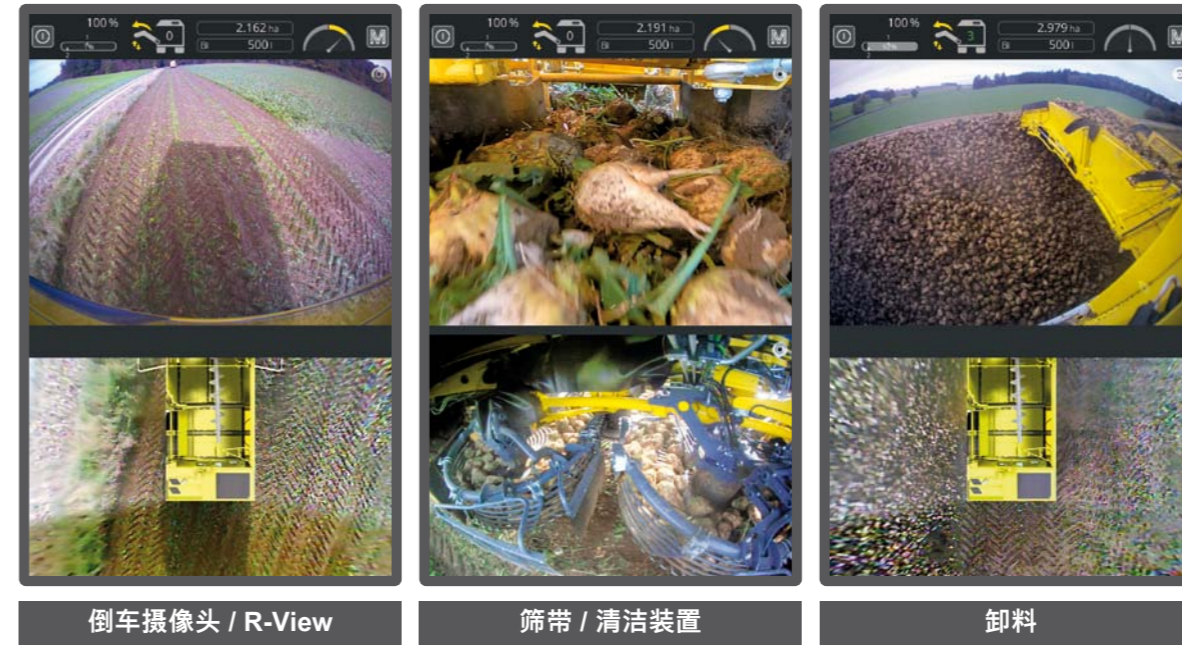

R-Connect 在线门户网站

R-Connect 远程信息处理模块和远程诊断是设备的标准配置



罗霸猛虎 6S 标配有性能卓越的远程信息处理硬件和用于在线访问的 SIM 卡。远程信息处理模块还构成了前瞻性服务 4.0 的基础，当机器在世界各地运行时，提供预测分析以及快速帮助和诊断。在提供服务时，售后服务技术人员可以选择切换到终端和机器控制装置，并为驾驶员提供支持，例如协助解决问题。

通过网页可以看到用户机器的当前状态和日收获总额。在单个视图中，可以查看位置、道路轨迹和收获轨迹以及当前的收获进度和每台机器的更多详细数据。已完成的作业将被传输到 R-Connect 门户网站，机器的管理者可以在 R-Connect 门户网站中查看、评估及下载这些任务。

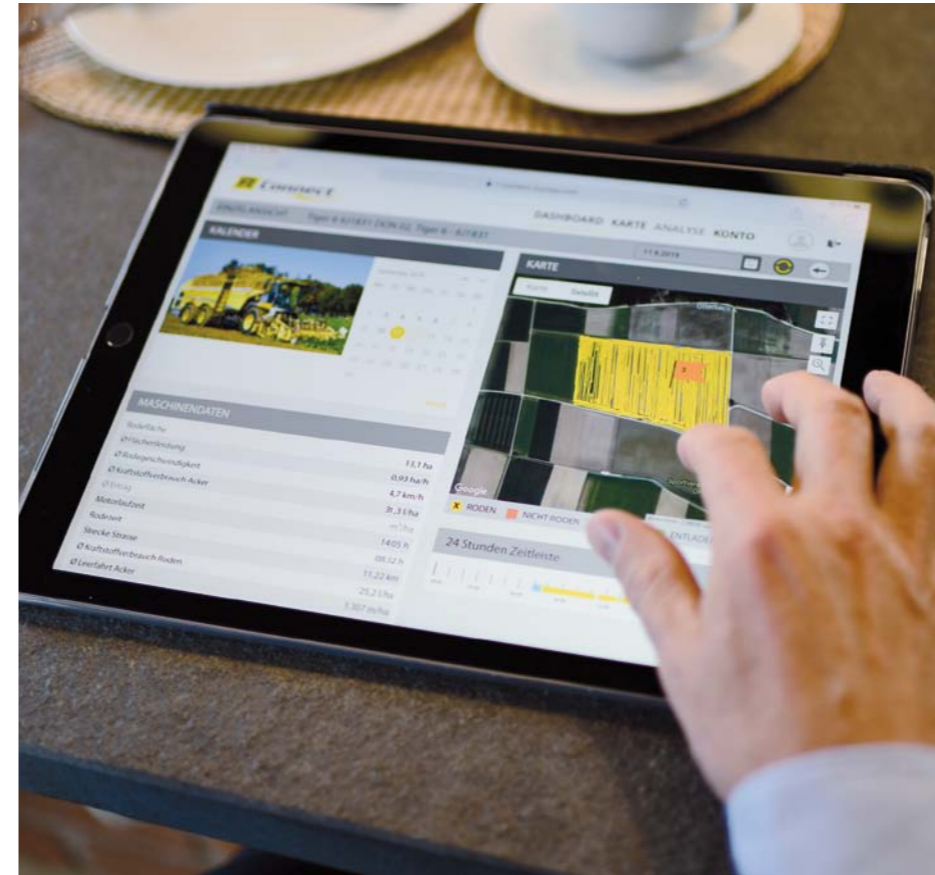

myROPA 门户网站里的 R-Connect 功能为驾驶员和管理人员提供了在线任务分析以及机器和车队优化的工具。

与之前相比，机器管理者几乎可以在线“实时”地参与机器运行。同样，例如可以使柴油供应商能够访问机器的当前位置以及燃油量和车用尿素储备量（如果有）的液位。

可以使用任意终端设备（计算机、平板电脑、智能手机）通过网页浏览器调用罗霸 R-Connect 在线门户网站。

ROPA



R-Connect 监控 可作为甜菜收获过程中智能的、全自动的图像文档。配合作为选项的摄像头，在收获过程中以及在清空储料仓时，将自动在设定的位置拍摄图像。在清空储料仓时，监控器自动拍摄料堆的照片，之后把照片上传到 R-Connect 门户网站的相应的收获任务里。

R-Trim 和 R-Contour 功能

打叶器高度自动调节和犁刀单行仿形可显著减轻驾驶员的负担，提高甜菜收获的质量

这两种系统都可以根据田里实际的甜菜长势来调整设备的工作深度。通过这些自动设置，机器能对甜菜不同的顶高或与行驶方向垂直的不平整地面做出及时反应。为此，在切削器上的测量系统里，又扩展了一个超声波传感器附加测量系统，直接在甜菜行上探测地面轮廓。在猛虎 6S 割台上，性能强劲的机载电脑可在几分之一秒内读取所有测量值，相应的调整打叶器高度或单行的挖掘深度。这两个系统的结合和交互使用，显著减轻了驾驶员的负担。甜菜上菜叶的残留减少，避免打叶损失，驾驶员不需要附加操作。同时，还避免了由犁刀造成的不必要积土和挖掘过深造成的燃油消耗增加，以及挖掘过浅时造成的甜菜断根。

R-Trim - 打叶器高度自动调节

通过微型切削器的探测梳探测已打掉叶片的甜菜块根的顶部高度。根据这些顶部高度的中间值，计算出一个高度轮廓（图中的蓝线）。打叶器轴的高度将根据这个轮廓不断做调整。这样，在从较低位置的甜菜采集到较高位置的甜菜时，能够避免打掉甜菜顶部的叶子。同样，也避免了从大甜菜采集到小甜菜时出现过大的菜叶残干。

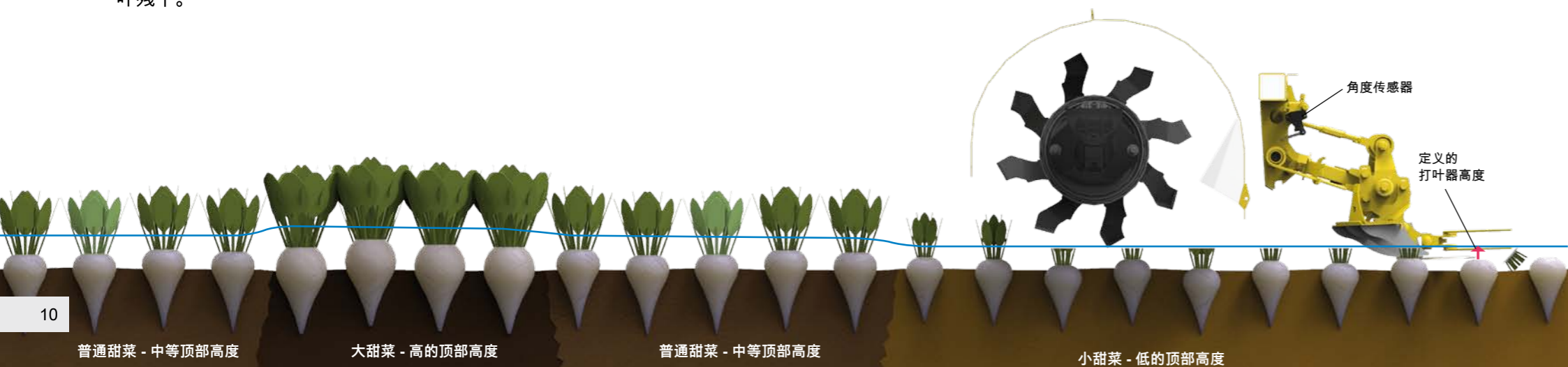

R-Trim 打叶器高度自动调节

驾驶员把预期的打叶器轴的高度设置为高于切削刀的切割高度（图中的红色箭头），这样就可以设置在打叶之后，留在甜菜块根上的残余叶茎的平均长度。每个微型切削器上都安装有一个角度传感器，它探测每个甜菜行实际的顶部高度。如果甜菜的长势高低不同（在干燥的田地容易出现），这时，被激活的 R-Trim 功能会根据最高的甜菜头自动调节打叶器轴的高度。

R-Contour : RR 型割台犁刀单行深度自动调节

机器驾驶员通过操纵杆，根据地面的情况调节挖掘深度，这样确定了犁刀插入土壤的深度。每个甜菜行旁的超声波传感器，测量土地表面的轮廓。性能强劲的机载电脑快速处理测量数据，确保根据地面轮廓保持合适的挖掘深度。与早期的单行自动调节系统相比，尤其是在面对窄行旁长得较大的甜菜行时具有优势。

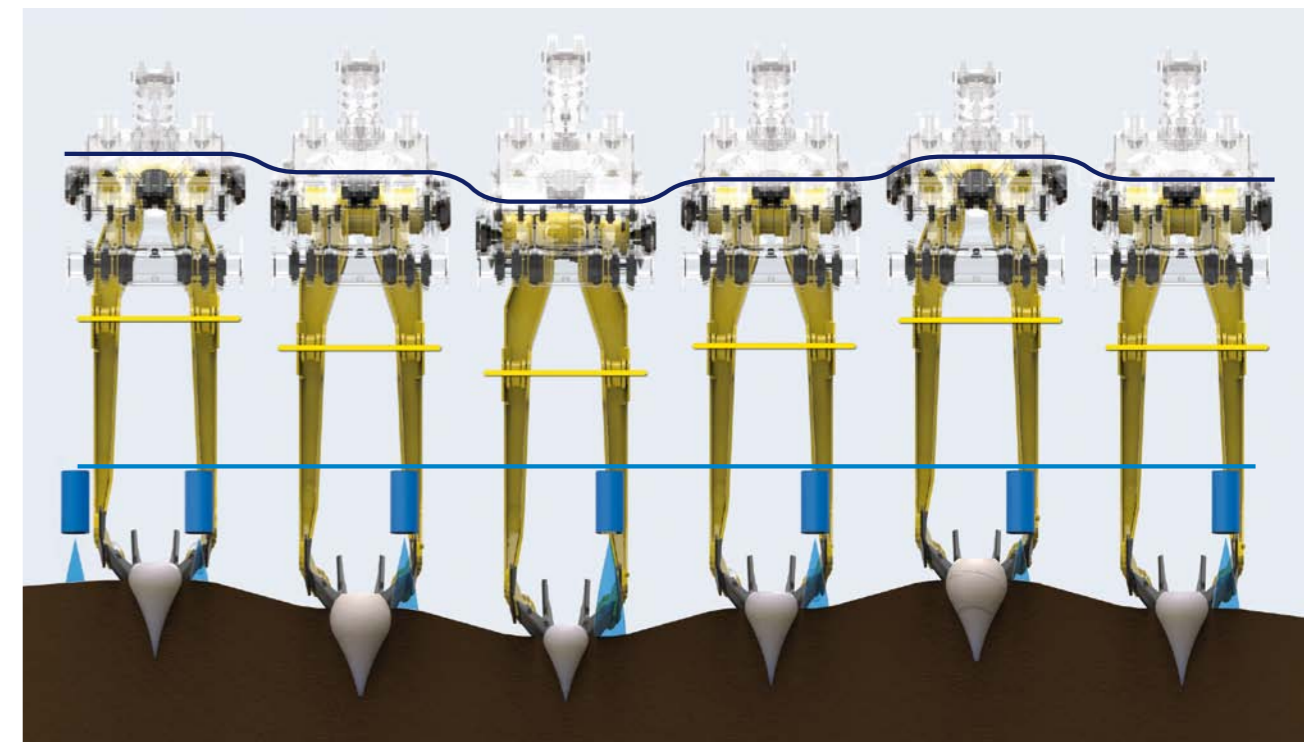

地面轮廓不平整时的犁刀深度自动调节
每个甜菜行旁的超声波传感器探测土地表面轮廓

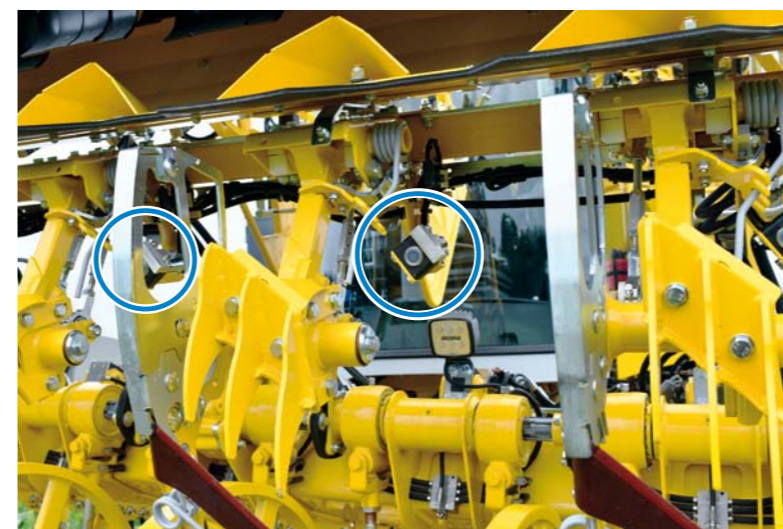

R-Contour 单行仿形功能

驾驶员在终端上激活仿形功能 R-Contour。这样，犁刀深度将根据地面轮廓进行自动调整。在 R-Contour 激活时，可避免因挖掘过浅造成的断根或因挖掘过深造成不必要积土。在终端上会同步显示犁刀的深度调节。





驾驶室：28,200 流明照明

大功率 LED 灯照亮夜间环境如同白昼
猛虎 6S 完整配备有 LED 顶灯，作业探照灯和行驶灯均以出色的照明性能令人信服。



灯光菜单
通过点按触摸终端可以开关单个或全部作业照明灯。
通过触摸屏最多可以存储和使用三个自定义灯光程序。

R-Balance - 配有斜坡平衡功能的液压行走系统

最多可达 10% 的斜坡平衡 — 重心与地面压力的平衡

3 轴甜菜收获机车架下方安装由 6 个液压缸和传感器组成的自动斜坡平衡系统。机架最多可在 10% 的斜坡上保持完全水平。机器重心和车轮负载可以从斜坡的较低侧向较高侧转移。斜坡低侧车的轮印深度可以降低，从而保持土壤的渗透性，明显减少大雨天气下的水土流失。

此外，斜坡稳定性与牵引力均得到了很大的提升，从而降低了机器侧翻的危险，并提高了驾驶舒适度。在无需额外增加轮胎压力的情况下，实现了在斜坡上作业时对土壤的保护以及完美的收获效果！



在斜坡上行驶时，机器的负载与重心都会从斜坡下方向斜坡上方转移：在斜坡上同样可以实现对土壤的保护和完美的收获效果！



液压行走机构，自动斜坡平衡

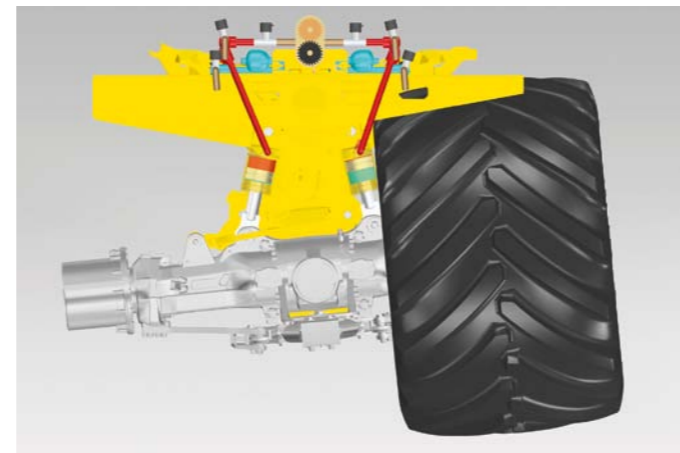

液压行走系统 R-Soil Protect

最多可达 10% 的斜坡平衡 — 重心与地面压力的平衡

ROPA R-Soil Protect (罗霸土壤保护) 是注重土壤保护的液压行走系统与米其林轮胎科技结合的产物。该土壤保护理念在汉诺威的 Agritechnica 展会上荣获银奖，其轮胎压力仅需 1.4 巴，可以在猛虎 6S 上选择安装。负载

平衡的液压行走机构与米其林 IF1000/55 R32 CerexBib 轮胎共同实现了在接触面压力明显降低的前提下更大的接触面积，有效实现土地资源的可持续发展。

注重土壤保护的液压行走系统
采用 Ultraflex 轮胎科技
较低的轮胎压力实现农业的可持续发展



猛虎 6S 中新加入了一个带加速度测量功能的 3 轴陀螺仪，用于离心力补偿，以实现更加灵敏的倾斜角度调整。

ROPA R-Soil Protect (R-Soil 土壤保护)

- 与欧洲猛虎 V8-4 相比轮胎压力降低了 1 巴，对土壤的保护明显增强 — 在收获机中独一无二
 - 通过 IF1000/55 R32 CerexBib 轮胎，轮胎和地面的接触面积增加了 49%，接触面压力降低了 33%
 - 通过负载传递明显降低单一车轮上负载过重的现象
第一轴减少 8%，
第二轴减少 37%，
第三轴减少 43%
 - 通过液压连接将负载均匀分配在所有车轮上
 - 在斜坡上行驶时，车辆的负载和重心都会从低处向高处转移
 - 在斜坡上行驶时，机器的清洁元件同样会保持水平，从而保证完美的清洁效果
 - 在斜坡上无需额外增加轮胎压力同样可以实现完美的收获效果
 - 保持和维护土壤的结构、渗透性和通气性
- 总结：可持续发展的土壤资源管理

R-Soil 土壤保护

负载平衡摆动稳定，已获得专利认证

罗霸为其旗舰型猛虎特别研发了一种包含摆动前轴和两根由液压控制后轴的新的底盘设计。与目前其它 3 轴甜菜收获机的行走系统相比（中轴完全固定在机架上），该新机型机身的摆动可降低至原来的三分之一！其原因是前轴和后轴每侧的油缸都通过液压系统连接在一起，任意一只车轮接触到的地面高度变化只有 33% 会作用到机架上。底盘摆动的减少同样可以提高割台的行探测与深度制导的精确性，因为机架与三根车轴的位置始终保持均等。车轴间的液压连接使负载始终能够均匀地分配在 6 个车轮上。

液压行走系统将轮胎与地面的负载降到最低，从而使更低的轮胎压力成为可能。



每侧前后轴上的稳定油缸由液压连接



获得专利认证的行走系统可降低车轮负载

- 第 1 轴 8%
- 第 2 轴 37%
- 第 3 轴 43%

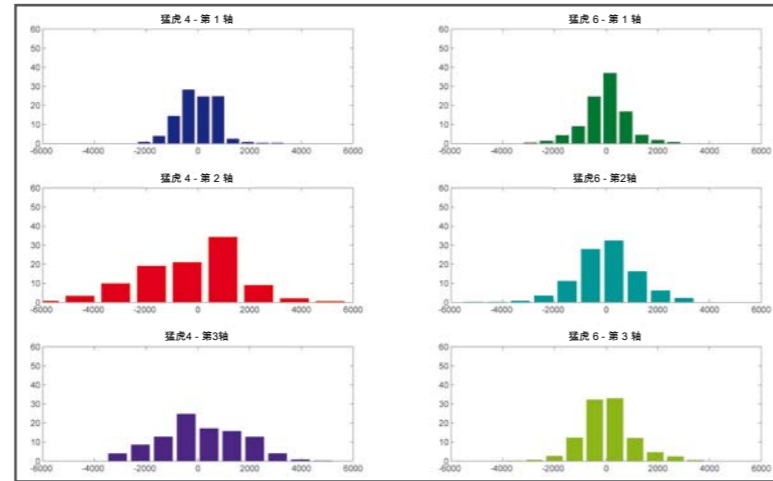

横坐标：行驶速度为 7km/h 时的负载峰值kg
纵坐标：时间 %

R-Soil 土壤保护

万向轴直接将高扭矩的动力均匀传输至各车轮

与其它3轴甜菜收获机不同，罗霸猛虎通过直线形万向轴将动力从行走驱动系统直接传送到3根车轴，从而在多变或黏重的土壤和收获条件下提供最佳的牵引力。液压行走机构可以实现负载的均匀分配。



均匀的车轮负载，统一的后轮滚动周长，均匀的牵引力分布 -> 最佳牵引力！

CVR 无级变速实现高效的动力传输

罗霸猛虎全新高效的无级行走驱动系统由罗霸、Omsi与博士力世乐共同研发。Constant-Variable-ROPA (CVR) 变速箱由一个复合变速箱上的 3 个液压马达组成，位于发动机舱和后轴之间。猛虎 6S 在约为 1200 转/分的极低的发动机转速下即可达到其最高行驶速度 40km/h。田间作业期间，发动机转速最低仅为 1100 转/分。根据动力需要，罗霸猛虎的发动机转速最大可自动调节至1,650 转/分。猛虎的刹车功能由集成在车轴内的湿式盘式制动器（防污染）实现。

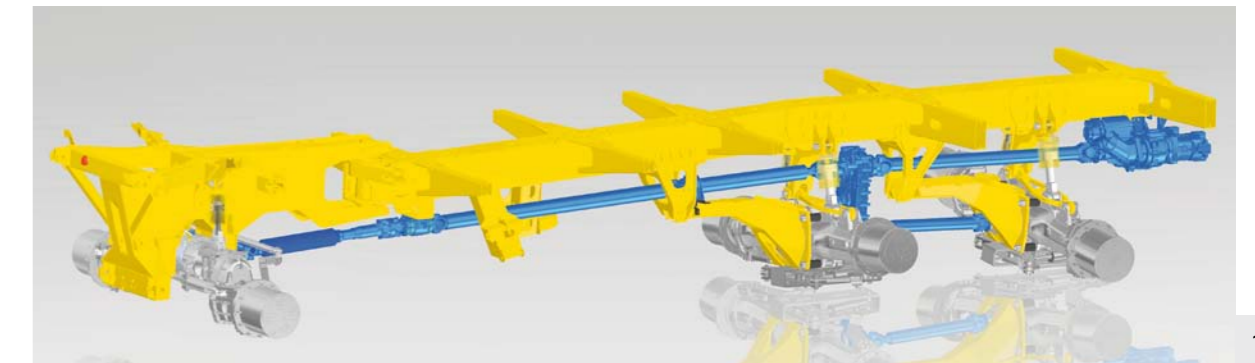

打叶器

罗霸碎叶打叶器 - 一般收获条件下的最佳选择

菜叶由锋利的打叶器刀片从菜头上打下切碎并撒在行间。打碎的菜叶以及其中所含的营养成分均匀分布在整块土地上，非常有利于之后的整地及转化成肥料。



也包含组合轴



罗霸除叶器

两根全液压驱动、对向转动的旋转轴的转速和高度均可彼此独立调节——绝无仅有！前轴作为组合轴配有钢刀和橡胶清洁器，而第二个打叶器轴则仅配有橡胶清洁器。

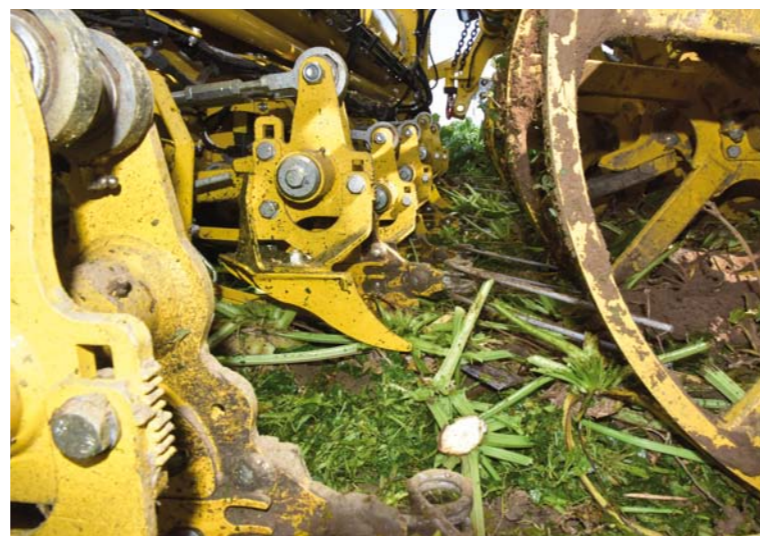

罗霸微型切削器 2

微型切削器的探测梳在收获过程中会接触到每个甜菜头，对于大的甜菜，切削间隙变大，因此被切的更多，对于小的甜菜，切削间隙相应的变小 - 不会产生浪费，不会有甜菜被过度切削。

罗霸全能打叶器

集成了碎叶或抛叶功能

选择碎叶处理时，甜菜叶片会被打碎并撒在地里行间。两种不同的打叶功能可以在驾驶室通过一个按钮很方便地进行切换。在选择抛叶处理时，打碎的甜菜叶片通过菜叶蜗杆和菜叶播撒盘被抛撒到收获过的田地上。可选择带有 4 个刚性探测轮的 RBSO（没有集成切换功能）打叶器以及选配菜叶收集臂，用于收集甜菜叶片。



RR 型割台

RR 型割台配有单行犁刀深度自动调节和液压避石器

RR 型割台配有反向运动的振动犁刀、标配采用极耐磨的含碳化物的硬质涂层堆焊“Ropa Screwtec”的 7 根犁辊筒和无需保养的液压防石器，犁刀深度可单行调节。在多种不同的采收条件下（不同的直径、向外运送、向内运送等）可以更简单、更快速地更换犁辊筒。直径 850mm 的限深轮与智能三支点单元确保了犁头精确的深度制导。齿轮箱和振动犁刀驱动单元内可调节的圆锥滚子轴承将可能的维修费用降到最低。

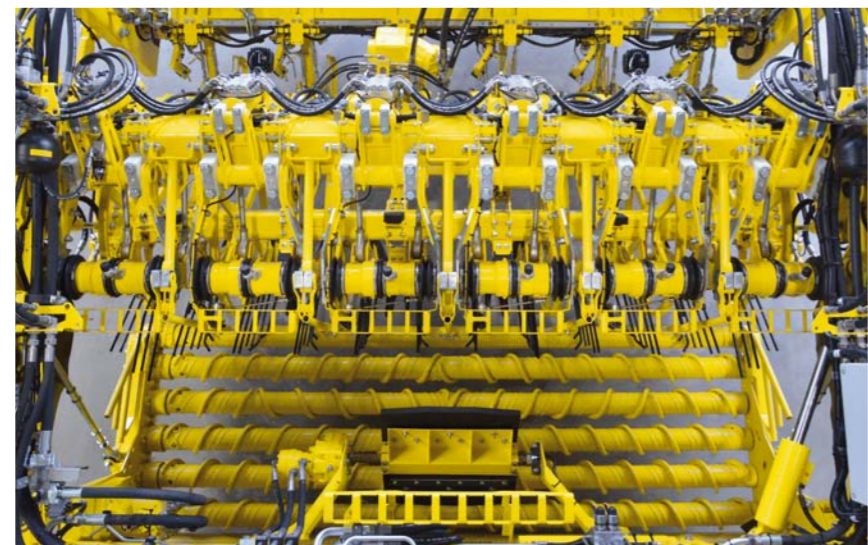

舒适的保养位置 - RR 型割台

打叶器和挖掘收获单元在进行保养工作（切削刀、犁刀）时能够通过割台以液压方式向上翻转最多达 90°。打叶器的向上翻转可以在驾驶室或地面上通过按钮实现。



只需按下割台上的按钮，即可启动和停止柴油发动机。



猛虎 6S XL

猛虎 6S XL - 高效强力

配备 8 行或 9 行 RR-XL 型割台的罗霸猛虎 6S 可以在更慢的行驶速度下轻松达到更高的作业效率。更低的燃油消耗、更少的维修费用和更好的菜头切削质量是该系统突出的优点。在配置了 RR-XL 型超宽割台的机器上，猛虎 6S 前轴上也可选择同时配置更宽、可以给予土壤更多保护的米其林 IF 900/60 R38 CerexBib2 轮胎。

明显提高的单位面积作业效率和更低的燃油消耗实现了更为经济高效的甜菜收获。更少的绕道和掉头同样可以减少对土壤的伤害。



清洁

温和、高效且可单独调节

液压驱动的输送带将甜菜顺畅地输送至第一星状过滤网。机器的前轴可确保极高的甜菜流通过量，不会对甜菜产生阻碍或损伤。在驾驶室可以对输送带的速度进行无级调节，或在必要时使其倒转。甜菜流监控功能可以防止机器行驶过快。三个配有锻造弹齿的星状过滤网，配备了优化的转速调节功能（每个星状过滤网都有一个独立的压力传感器），可以对甜菜进行强效、温和的清洁。弯曲的带动齿即使在星状过滤网转速较低时也可确保继续运输的流畅性。

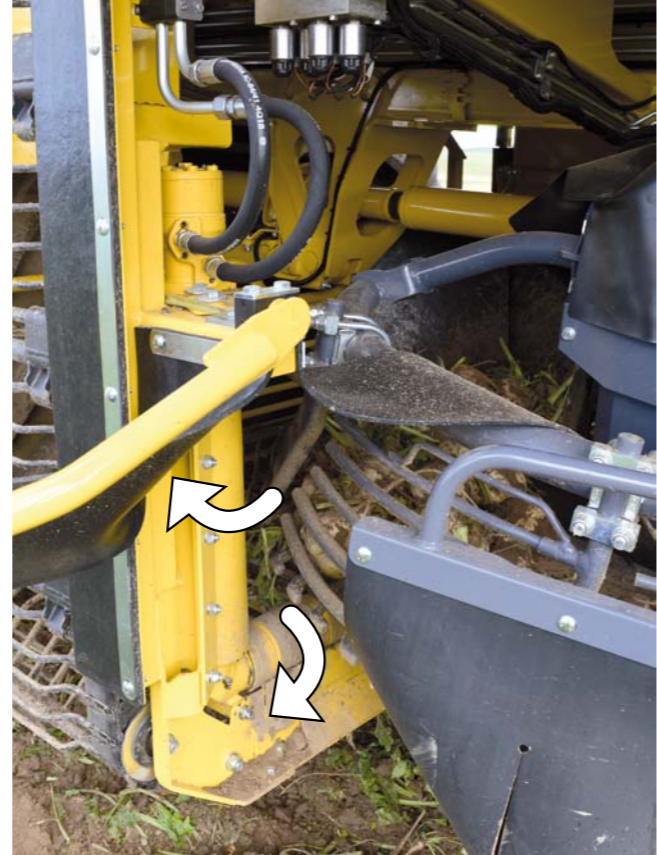

环形升降带入口处的旋转过渡管可防止积土

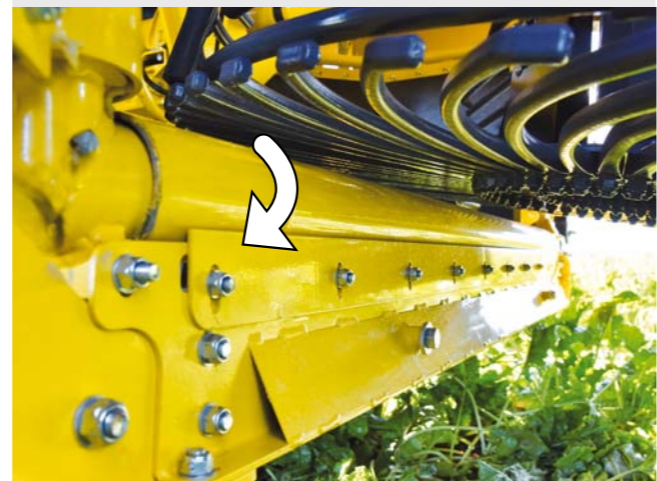

弯曲的星状过滤网弹齿

通往第二个星状过滤网的过渡连接处设有搅拌器

环形升降带橡胶上的清洁器

卸料

超长卸料带，储料仓快速清空

超长卸料带位置较高。同时臂展更平，可以更好地向卡车卸料。卸料带可 3 折，宽 2000 mm —— 可以轻松地向宽度 10 米的块根堆或向卡车卸载。在柔软的聚氨酯带动杆的作用下，约 43m³ 满载的储料仓在 50 秒内即可完成卸载。储料仓自动填充功能通过最优的重量分配保证机器在所有作业条件下都能获得足够的牵引力。收获总量由两个超声波传感器测定并保存在数据库中。

快速装载，温和装运。



左扶手上用于灵敏控制
储料仓清空的操作元件



柴油发动机

沃尔沃遍达 TWD1683VE , 796 PS/585 kW

这款发动机是由沃尔沃遍达专门针对猛虎 6S 的使用设计的。16.12升排量，包含共轨喷射装置、选择性催化还原装置和汽车尿素，这种发动机类型提供的能量更加高效和“清洁”。

利用双涡轮增压器，该动力组件可产生最大 3,650 Nm 的巨大扭矩。在 1,000 转/分时即可提供 3,550 Nm 的扭矩，因此可以在较低的转速范围内更长时间地进行收获作业，从而节省更多的燃料。由于采用了现代化的发动机技术，即使没有尾气循环装置和微粒过滤器，该柴油发动机也符合欧洲尾气排放等级 V 和美国 Tier 4f 排放标准。



沃尔沃遍达 TWD1683VE - 在能源消耗更少的情况下实现更高作业效率的基础，低转速下具备更强的动力。



沃尔沃遍达 TAD1643VE-B

沃尔沃遍达 TAD1643VE-B , 768 PS/565 kW

这款发动机为 16.12 升排量，包含泵-嘴喷射装置(PDE)，是猛虎6熟悉的且坚固的动力组件。该发动机不含汽车尿素、选择性催化还原装置及尾气循环装置。最大 3,260 Nm 的超大扭矩高效传输至无级行驶驱动装置。这款发动机在欧盟不再可用。

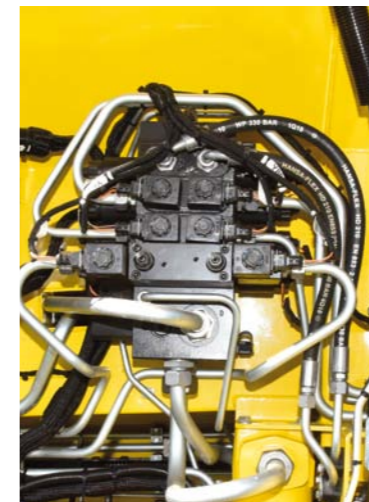
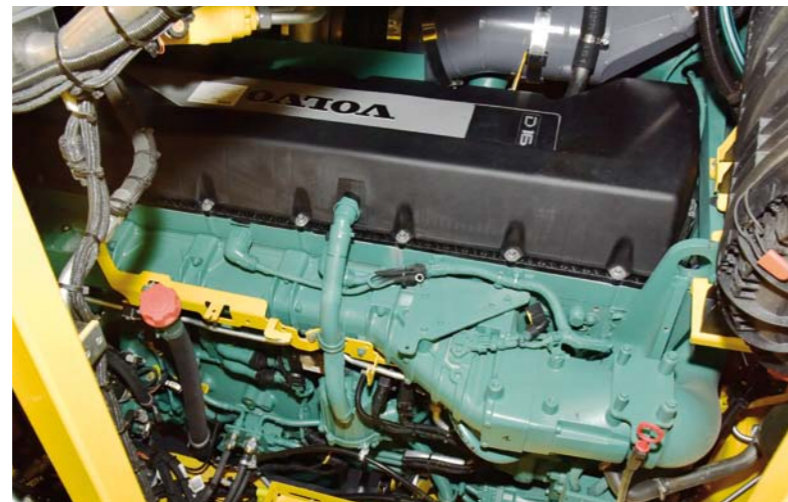
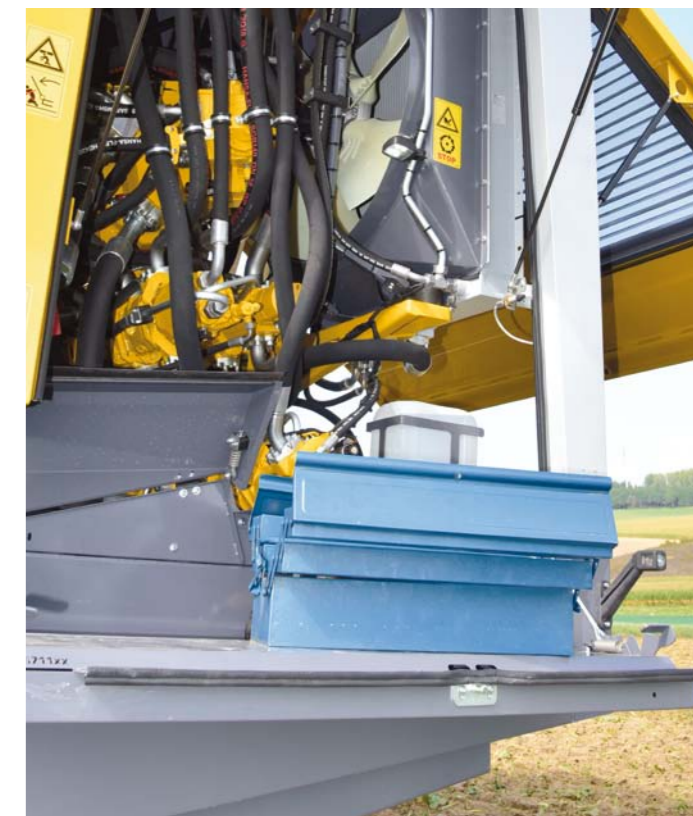

罗霸猛虎 6S 技术参数

猛虎 6Sd 发动机：
沃尔沃 沃 遍 达
TWD1683VE，796PS/585kW，16.12升排量，6缸直列式发动机，共轨喷射装置，符合欧盟尾气排放标准等级5、美国 TIER 4f排放标准，包含选择性催化还原装置和车用尿素，燃油含硫量不可超过15 ppm，以确保达到尾气排放标准
最大扭矩3650Nm，在1000转/分时即可提供3550Nm的扭矩，挖掘转速1100转/分，自动最大可达1650转/分

猛虎 6Sa 发动机 (不适合欧洲 / 美国 / 加拿大)：
沃尔沃 遍 达 T A D 1 6 4 3 V E - B，768PS/565kW，16.12升排量，6 缸直列式发动机，包含泵-嘴喷射装置(PDE)，不含车用尿素，不含尾气循环装置，允许燃油含硫量不超过5,000ppm
最大扭矩 3260 Nm，收获时转速1100 转/分，自动最大可达1650 转/分

冷却系统：
增压空气和冷却水的冷却元件并排排列，CVR油冷却器和空调冷媒可翻开，整个冷却系统位于车辆后部上方，可以有效防止被污染。液压油冷却器含开放式风扇，风扇静压无级驱动并且可以自动倒转。

行走驱动：
包含CVR无级变速箱的行走驱动由三个马达组成，支持高效的动力传输，行驶速度可以在牵引力不中断的情况下从 0 无级升至 40 km/h (无需换挡)，公路行驶模式下 40 km/h 时发动机转速为 1200 转/分，田间作业模式下 17.5 km/h时发动机转速为 1240 转/分。

底盘 - R-Soil土壤保护：
包含可摆动的前轴和两根液压控制的后轴的获得专利认证的行走设计

斜坡平衡 R-Balance：
在6个液压油缸的作用下，机器底盘的两侧均可向着斜坡倾斜10%。通过一个带加速度测量功能的用于离心力补偿的 3 轴陀螺仪进行自动斜坡平衡（可选）

摆动稳定：
机器的摆动稳定通过机器两侧稳定油缸内的油量进行液压调节

轮胎：
第 1 轴：
米其林 IF 800/70 R38 CerexBib2 (1.4 bar)
第2与第3轴
米其林 IF 1000/55 R32 CerexBib (1.4 bar)
更大的轮胎接触面积可以更好地保护土壤，同时提高了潮湿地面和斜坡上的作业安全性。

液压系统：
包含压力循环润滑和齿轮油冷却系统的泵分配器变速箱，博世力士乐行走驱动，博世力士乐、布赫和贺德克大型负载敏感工作液压系统。

驾驶室：
隔音效果极佳的浅色全景玻璃，取暖与通风系统中轻巧的无级风扇（空调），ROPA Evolution 格拉默空气弹簧座椅，包含座椅加热和主动通风，自动驾驶，定速巡航，手机支架，AM/FM/CD/USB/Bluetooth/DAB+ 收音机和车载麦克风，14升冰箱

操作：
2 个 12.1 英寸的 R-Touch 触摸屏，位于控制台上和左侧 A 柱上，带程序按钮的右侧多功能操纵杆，左扶手上带操纵杆握把侧板的储料仓操作元件，完全集成的包含柴油发动机 DM1 故障提醒的机器故障诊断文字，2 盏 LED 内部照明灯，全屏雨刷

打叶器：
碎叶打叶器
将打碎的菜叶撒在行间，没有探测轮

全能打叶器
不带探测轮的全能打叶器，在驾驶座上按下按钮即可切换左侧碎叶与撒叶功能（选项：2个或4个探测轮）

撒叶打叶器
用于侧向抛叶（左）- 带菜叶蜗杆和菜叶播撒盘，4 个刚性探测轮，供货尺寸仅为 45 cm（由于法律法规原因，仅在某些特定国家允许使用）

除叶器
将打碎的菜叶撒在行间，2 只探测轮

RR 型割台：
6行、8行或9行，45 cm、50 cm或可变量行距（只支持6行）
每行的犁刀深度可单独调节，液压避石器，直径85cm限深轮，7根犁辊筒，振动犁刀由轴向柱塞马达快速无级驱动，振动犁刀驱动和齿轮箱内的圆锥滚子轴承可调节，无需额外摄像头即可完美看清割台与切割器；打叶器在保养时可向上翻转90度，从而更好地对打叶器刀、切割刀和犁刀进行查看与更换。

清洁：
输送带：宽 800 mm，带间隙 50 mm
第1星状过滤网: 直径 1740 mm
第2星状过滤网: 直径 1500 mm
第3星状过滤网: 直径 1500 mm
配有锻造弹齿的星状过滤网，有 6 个弯曲的星状过滤网弹齿位于第 1 个星状过滤网中；各有 4 个弯曲的星状过滤网弹齿分别位于第 2 个和第 3 个星状过滤网

导栅条：
在第 1、第 2、第 3 星状过滤网上的高度 可以彼此独立调节，可选择部分安装弹齿。

环形升降带: 宽1000 mm

电气装置：
车载电网 24 V，发电机 150 安培，1 个 12 V 插座，1 个座椅基座上的 24V 插座和车顶控制台中的 2 个双插口 USB 插座 5 V/3.6 A（USB-A 和 USB-C），CAN 总线计算机系统，终端上集成了所有连接部件的诊断，通过 USB 接口进行软件升级

照明装置：
Coming-Home 功能
打叶器单元前方的 2 盏 LED 主顶灯 Hella（海拉）C140 LED
驾驶室顶棚上的 6 盏 LED 作业探照灯（1,700 流明照明）Hella（海拉）LED Oval 90
23 盏 LED 作业探照灯（1,800 流明照明）Nordic Lights
用于发动机舱照明的 4 盏 LED 顶灯
旋转灯 Hella（海拉）RotaLED Compact

卸料带：
可 3 折，可以更好地卸载宽 10 米的甜菜堆，柔软的聚氨酯带动杆保证了更高的卸载速度和更短的卸载时间，纵向与横向刮板速度均无级可调，纵向刮板有额外快速档，宽 2 米的卸料带可以更方便地向卡车进行卸载，储料仓可以在 1 分钟之内快速卸空，卸载高度最高达 4 米。
储料仓容积: 超过43 m³ / 30 t

收获总量统计：
两个超声波传感器可以探测储料仓的填充情况，并将全满（及半满）的储料仓收获总量自动储存在数据库中。



规格：
长: 14.99米
高: 4.00 米 (运输位置)
宽: 3.00 米 (6行45cm行距)
3.30 m (6 行 50 cm 行距和 45-50 cm 可变量行距)
> 3.30 m（配备 RR-XL 型，视割台尺寸而定）

油箱：
1320 升，油耗以升/公顷和升/小时的形式显示在终端

尿素箱: 145 l (只在 6Sd)

空载重量：33,400公斤起，根据不同的配置

标准装备：
中央润滑系统，燃油消耗量测定，空调，1个作为倒车摄像头的数码摄像头，1个用于星状过滤网设备的数码摄像头，含 SIM 卡的 R-Connect 远程信息处理模块，带硬质涂层的切割刀，有硬焊层的犁辊筒，环形升降带橡胶挡板上的清洁剂，40 km/h，手动斜坡平衡 R-Balance

其它配置选项：
自动斜坡平衡 R-Balance，R-Contour（单行仿形，犁刀深度自动调节），R-Trim（打叶器高度自动调节），用于碎叶打叶器的增强型打叶器板材，石质规格的菜叶播撒盘，菜叶收集装置（仅对于撒叶打叶器），切割器上的滑块，Widia加钢犁刀，数据打印机，R-Transfer 专业版，R-Transfer 基础版，R-View 视频监控（鸟瞰视角），1个用于卸料带的数码摄像头，1个驾驶室顶棚上用于监控甜菜长势的数码摄像头，R-Connect 监控器，无滑动的行驶速度测量，后视镜架上的 4 盏 LED 远光灯（4,500 流明照明）Nordic Lights，在星状过滤网 1-3 中选配有导栅条或弹齿，搅拌器（位于第 2 星状过滤网），标准规格、石质规格或弹齿规格中第 2 星状过滤网的弹齿，柴油箱油位报警传感器，附加行驶机构（在德国必须安装），最高速度从 40 km/h 减小到 32 km/h，菊苣装备，轮廓标记套件

在欧盟/欧洲境内交货时包括符合《公路交通许可条例》(StVZO) 第 21 条的 TÜV 鉴定书。符合机械指令 2006/42/EC (CE 标识) 和同业工伤事故保险联合会的要求。保留技术更改的最终解释权。

为取得更好的图片展示效果，此处删除了部分保护装置。该机器不允许在未安装保护装置的情况下进行作业！德国制造



ROPA 车辆与机械制造有限公司

Sittelsdorf 24 · D-84097 Herrngiersdorf

Tel.: +49 (0) 87 85/96 01-0

www.ropa-maschinenbau.de



也请访问我们的社交媒体频道

